

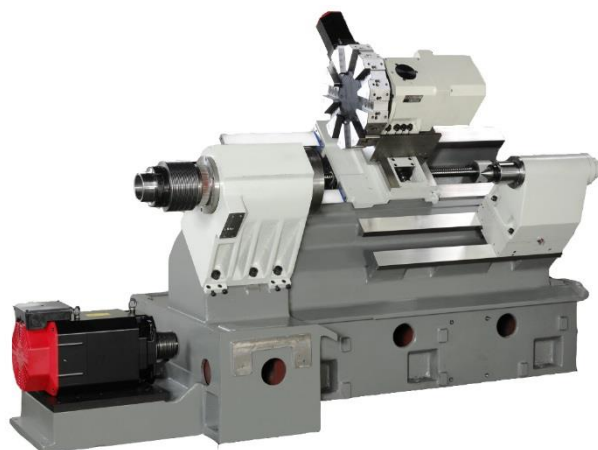

## S20 / S20C CNC soustruh

- Tuhá litinová konstrukce lože se sklonem 45°
- Jednoduché dílenské programování Fanuc Manual Guide i
- Vhodný pro malosériové provozy a nástrojárny
- S20C s poháněnými nástroji a C osou



Typ	CNC - S20	CNC - S20C
Oběžný průměr nad ložem	Ø560 mm	Ø560 mm
Max. točný průměr	Ø280 mm	Ø280 mm
Max točná délka	560 mm	520 mm
Vzdálenost mezi hroty	800 mm	800 mm
Průměr sklíčidla	200 mm (250 mm)	200 mm (250 mm)
Otáčky vřetene	4000 ot/min (3200 ot/min)	4000 ot/min (3200 ot/min)
Zakončení vřetene	A2-6	A2-6
Výkon hlavního motoru	11/15 kW (15/20 kW)	11/15 kW (15/20 kW)
Vrtání vřetene	Ø75 mm	Ø75 mm
Průchozí tyčovina	Ø52 mm (Ø 62 mm)	Ø52 mm (Ø 62 mm)
C osa + poháněné nástroje	NE	ANO
Nástrojová hlava	10 poloh	12 poloh, VDI 30
Průřez nástroje	25 mm	20 mm
Průměr nástroje pro vnitřní obrábění	40 mm	Ø 32 mm
Max. průměr hnaných nástrojů (vrtáku / frézy)	-	16 mm
Závitování – poháněnými nástroji	-	M12
Index C osy	-	0,0001°
Otáčky poháněných nástrojů	-	6000 ot/min
Výkon motoru poháněných nástrojů	-	3/5 kW
Pojezd v ose X	200 mm	200 mm
Pojezd v ose Z	730 mm	730 mm
Rychloposuv v ose X a Z	20 m/min	20 m/min
Kuličkový šroub v ose X/Z ( průměr x stoupání)	Ø32x10 mm/ Ø 40x10 mm	Ø32x10 mm/ Ø 40x10 mm
Kapacita hydraulického agregátu	60 litrů	60 litrů
Výkon čerpadla hydraulického agregátu	1.46 kW	1.46 kW
Kapacita nádoby pro emulzi	65 litrů	65 litrů
Tlak systému chlazení obrobku	3 bar (6 bar)	3 bar (6 bar)
Pojezd koníku	540 mm	540 mm
Průměr pinoly koníka	Ø 75 mm	Ø 75 mm
Výsuv pinoly koníka	90 mm	90 mm
Kužel pinoly koníka	MK4	MK4
Rozměry stroje (DxŠxV)	2430x1480x1750 mm	2480x1480x1750 mm
Hmotnost stroje	4000 kg	4000 kg

Nástroje S20 (10 nástrojů)

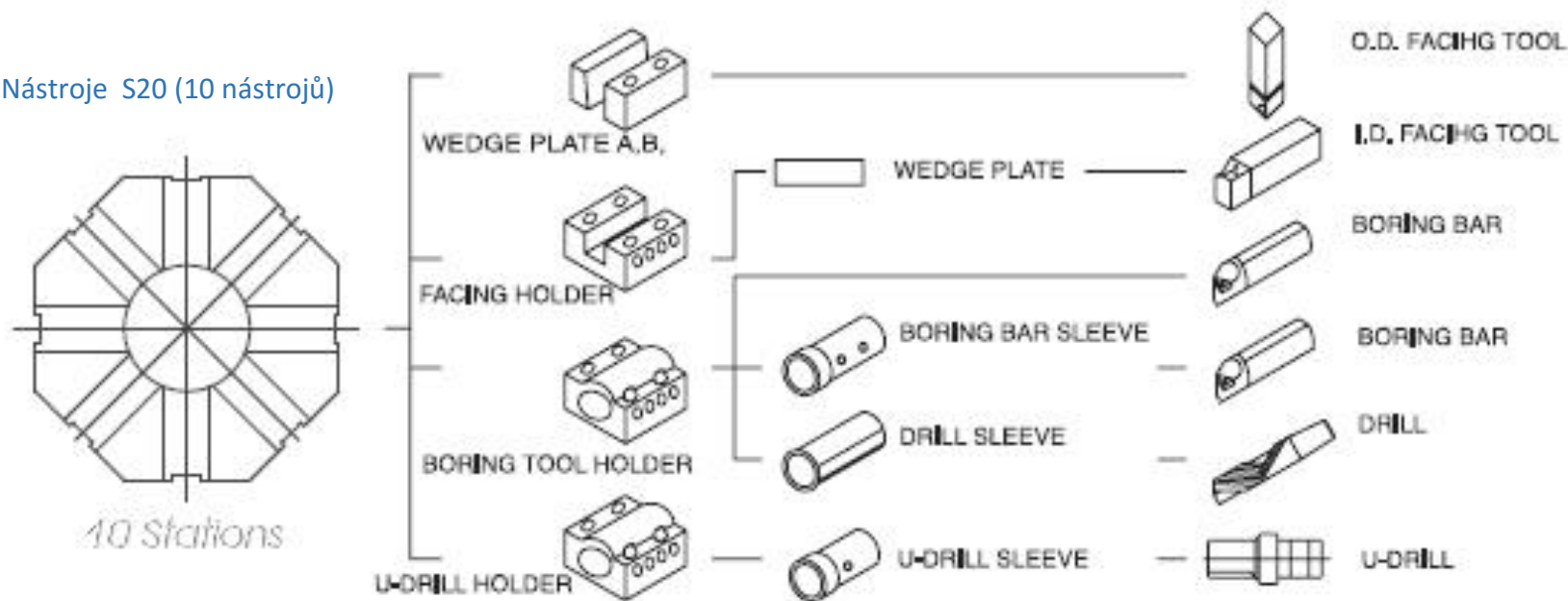

Nástroje S20C (12 nástrojů)

Upínání VDI 30

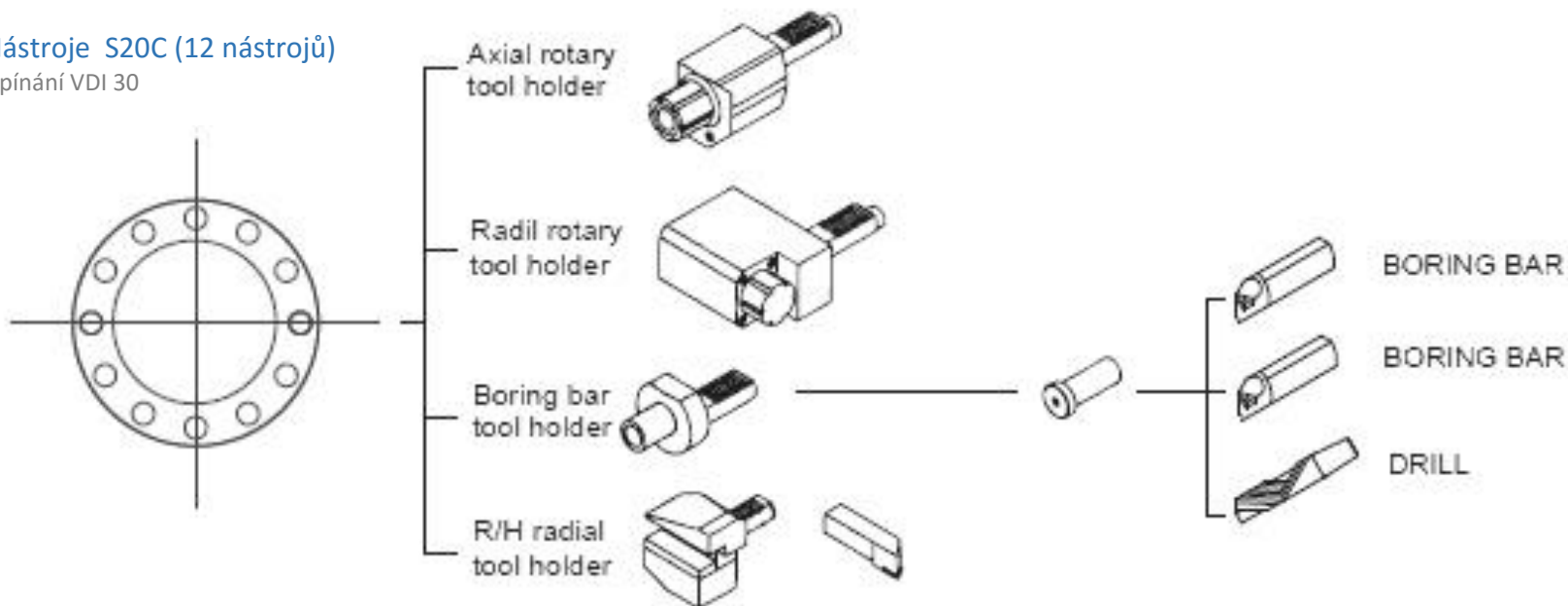

Pracovní rozsah S20

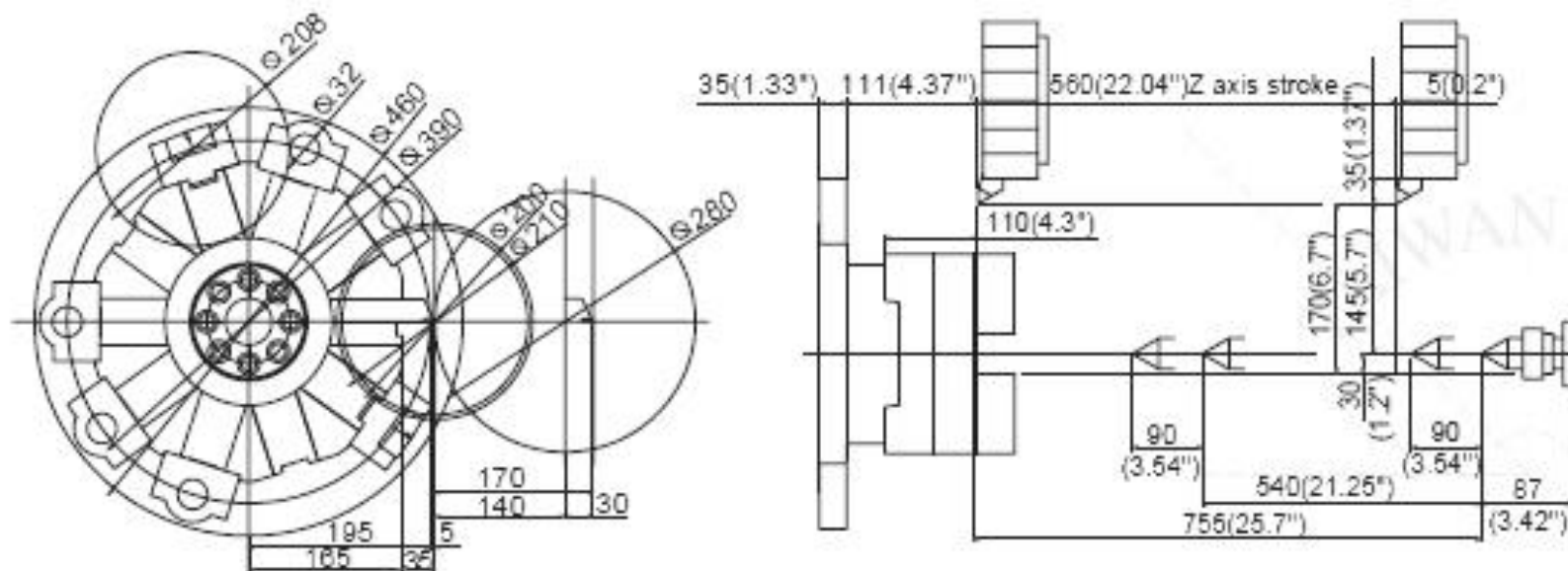

Pracovní rozsah S20C (VDI 12 nástrojů)

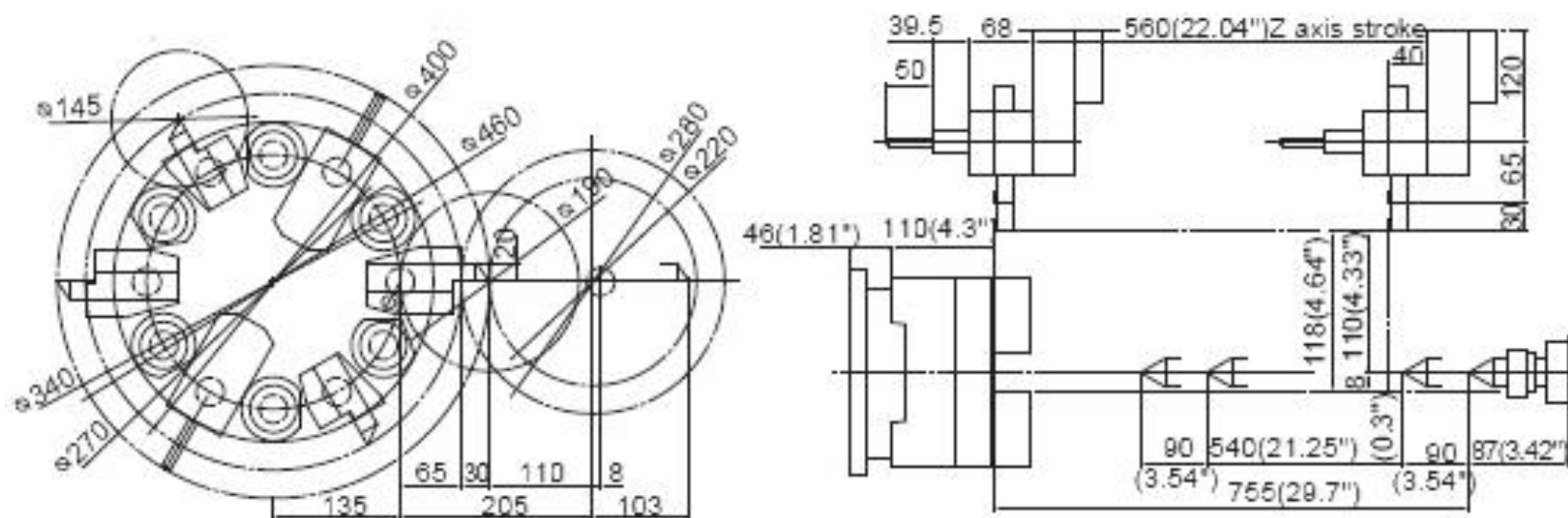

## Standardní provedení a příslušenství stroje

- Řídicí systém Fanuc Oi-TD s 10,4" obrazovkou
- Dílenské programování Fanuc Manual Guide i
- 10/12-polohová nožová hlava
- 3-čelistové hydraulické sklíčidlo
- 1 sada měkkých čelistí + 1 sada tvrdých čelistí
- Kabinové krytování
- CE provedení dle platných norem
- Návod k obsluze a programování v ČJ
- Rozhraní řídicího systému v ČJ
- Elektrický rozvaděč s tepelným výměníkem
- Systém chlazení obrobku
- 3 – barevná signální lampa stavu stroje

## Volitelné příslušenství

- Příprava pro rozhraní podavače tyčoviny
- Další sada tvrdých čelistí
- Další sada měkkých čelistí
- Automatické ovládání dveří
- Odsávání mlhoviny
- Odlučovač oleje
- Drtič třísek
- Pistol na oplach pracovního prostoru
- Lapač obrobků
- Automatické vypnutí stroje
- Radiální držák PN
- Axiální držák PN
- Držák pevných nástrojů

## Rozměry S20/S20C

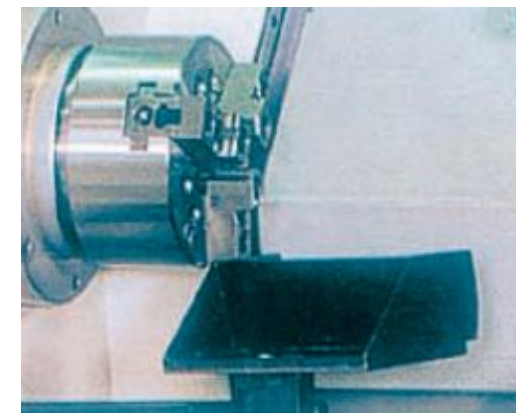
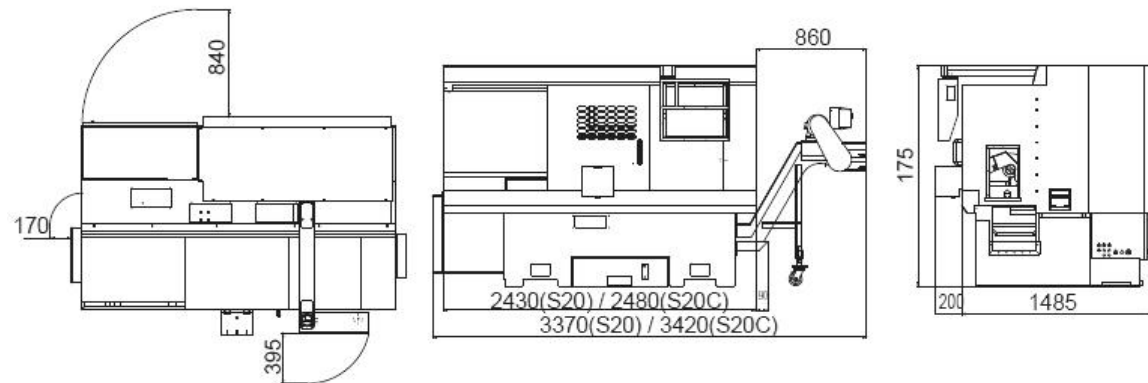

## Servis a naše služby

- Doprava stroje do areálu kupujícího
- Ustavení a instalace stroje na připravený základ
- Zaškolení pracovníků s obsluhou stroje
- Záruka na kompletní stroj 24 měsíců
- Garance pozáručního servisu
- Dodávka na klíč – včetně technologie

